

## 目录

### RMK系列交流接触器

- RMK/RMKC/T-2 产品简介
- RMK/RMKC/T-3 技术参数
- RMK/RMKC/T-4 产品结构及性能
- RMK/RMKC/T-6 外形尺寸及安装尺寸

### RMK-25C~RMK-95C系列电容器接触器

- RMK/RMKC/T-9 用途及特性
- RMK/RMKC/T-10 技术性能
- RMK/RMKC/T-10 外形尺寸及安装尺寸

### T系列热过载继电器

- RMK/RMKC/T-12 用途及特性
- RMK/RMKC/T-13 综合参数
- RMK/RMKC/T-15 保护特性曲线

### RMK和T配合

- RMK/RMKC/T-16 外形尺寸及安装尺寸
- RMK/RMKC/T-21 订货格式和订货须知



RMQ1

RMQ3

RMQ6

RMQ5

RMU1

RMK/RMKC/T

RMS1

RMD2

P1700

## 适用范围及执行标准

• RMK系列交流接触器适用于主回路额定电压交流50Hz或60Hz，额定电压至660V，额定电流1000A的电力系统中接通和分断电路，并可与适当的热过载继电器组成电动机起动器，以保护可能发生过载的电路。







• RMK系列交流接触器执行下列标准

**IEC60947-4-1** 《低压开关设备和控制设备 第4-1部分：接触器和电动机起动器 机电式接触器和电动机起动器（含电动机保护器）》

**GB14048.4**

**GB21518** 《交流接触器能耗限定值及能效等级》

## 技术参数

外形											
型号		RMK-6	RMK-9	RMK-12	RMK-16	RMK-25	RMK-30	RMK-40	RMK-50	RMK-63	RMK-75
额定工作电流 $I_e$ A AC-1		12	25	27	30	45	55	60	95	95	95
控制功率 AC-3 kW	~220V	1.5	2.2	3	4	6.5	9	10	15	18.5	22
	~380V	3	4	5.5	7.5	11	15	18.5	22	30	37
	~660V	2.2	4	5.5	5.5	11	15	18.5	30	37	40
额定工作 电流 AC-3 A	~380V	6.6	8.5	11.5	15.5	25	32	37	50	63	75
	~660V	2.9	3.5	4.9	6.7	17	21	25	35	40	46
约定发热电流 $I_{th}$ A		12	25	27	30	45	55	60	95	95	95
主电路铜导线截面 $mm^2$		1	1.5	1.5	2.5	4	6	10	10	16	25
触头组合形式		RMK-6-50-00	RMK-9-30-10	RMK-12-30-10	RMK-16-30-10	RMK-25-30-10	RMK-30-30-10	RMK-40-30-10	RMK-50-30-11	RMK-63-30-11	RMK-75-30-11
		RMK-6-40-10	RMK-9-30-01	RMK-12-30-01	RMK-16-30-01	RMK-25-30-01	RMK-30-30-01	RMK-40-30-01	-	-	-
		RMK-6-40-01	RMK-9-40-00	RMK-12-40-00	RMK-16-40-00	RMK-25-40-00	-	-	-	-	-
		RMK-6-30-20	RMK-9-22-00	RMK-12-22-00	RMK-16-22-00	RMK-25-22-00	-	-	-	-	-
		RMK-6-30-02	-	-	-	-	-	-	-	-	-
		RMK-6-30-11	-	-	-	-	-	-	-	-	-
吸引 线圈 参数	可供的控制电压 V	220V、380V*									
	起动/吸持 VA	40/9	65/9.5			90/14	90/19		175/30		
	消耗功率 W	1.5	2.2			3			5		
可配置的锁扣装置型号		-									
可增配的辅助触头型号		-	CK10、CK01、CK11 B**						CK10、CK01、CK11C		
可配置的机械联锁型号		VK6	VK40						VK110		
净重 kg		0.2	0.33	0.33	0.33	0.57	0.67	0.67	1.02	1.02	1.02

\*其他规格电压需特殊供货。

\*\*配置的辅助触头大于四对时，吸引特性会有所损失。

型号及含义

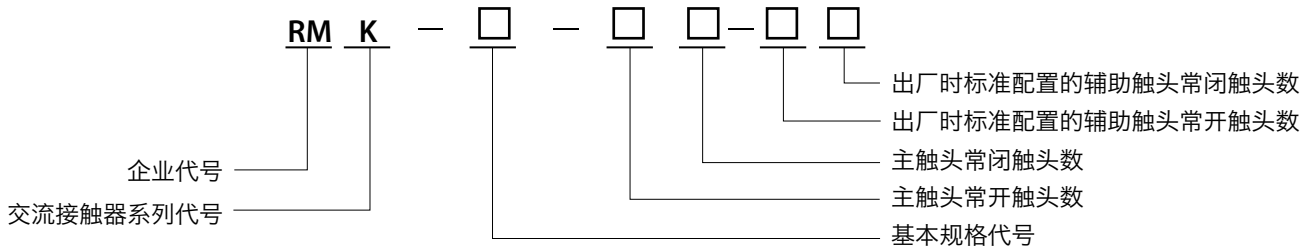

技术参数

RMK-95	RMK-110	RMK-145	RMK-185	RMK-210	RMK-260	RMK-300	RMK-400	RMK-500	RMK-630	RMK-800	RMK-1000												
110	140	180	200	300	360	370	450	500	650	850	1000												
26	30	43	51	60	80	90	150	170	200	250	360												
45	55	75	90	110	140	150	200	250	315	425	560												
60	76	95	100	160	180	180	280	300	335	530	600												
95	110	145	185	210	260	300	400	460	630	800	1000												
70	85	100	130	180	200	200	300	330	385	500	630												
110	140	180	200	300	360	370	450	500	650	850	1000												
35	35	50	95	95	150	185	240	2 X 150	2 X 240	50 X 5	60 X 5												
RMK-95-30-11	RMK-110-30-11	RMK-145-30-22	RMK-185-30-22	RMK-210-30-22	RMK-260-30-22	RMK-300-30-22	RMK-400-30-22	RMK-500-30-22	RMK-630-30-22	RMK-800-30-22	RMK-1000-30-22												
-	-	-	-	-	-	-	-	-	-	-	-												
-	-	-	-	-	-	-	-	-	-	-	-												
-	-	-	-	-	-	-	-	-	-	-	-												
-	-	-	-	-	-	-	-	-	-	-	-												
220V、380V*																							
275/55		780/50		1800/115		2000/180		4000/360															
8		10		15		30		60															
-		JS-185		JS-300		JS-500		-															
CK10、CK01、CK11C		CK11 A																					
VK110		VK300				-																	
2.08	2.08	3.57	3.57	6.33	6.33	6.33	14.5	14.5	17	43	43												

### JS机械锁扣装置

通常情况下，接触器的工作原理是由电磁系统的运动带动机构使触头闭合而接通电路，而要保持触头闭合必须使电磁系统持续通电，这就是所谓接触器的能耗。降低接触器的能耗是制造商和用户共同追求的目标。



JS系列锁扣装置（以下简称JS）由它的结构特点决定了可以使接触器的能耗降低90%以上。

### 功能和用途

- JS系列锁扣装置（以下简称JS）是一种机械闭锁装置，可配置于相应的接触器上，当接触器的电磁系统通电并使触头闭合后，JS即将接触器的机构部分闭锁在触头的闭合位置，同时接触器的电磁系统可切断电源，接触器处于无能耗的工作状态；如要断开电路则可触动JS的解锁机构，使接触器的触头快速回复到断开位置。
- JS尤其适合于需要长时间通电的工作场合，如泵站、通风、照明等，工作时间越长，节能效果越佳。配置JS后，接触器还能实现无声运行。
- 本装置不推荐在频繁，经常操作的场合使用。

### 配置

JS系列现有三种规格的产品，分别为：JS-185、JS-300、JS-500；其配置的相应接触器的型号规格及配置后的外形与安装尺寸见下表：（JS系列锁扣装置不单独供货，须与相应配置的接触器装配后一起供货）。

外形	锁扣装置	可配置的接触器	配置后外形与安装尺寸					
			a	b	c	d	e	∅
	JS-185	RMK-145 RMK-185	187	172	220	166	35	6
	JS-300	RMK-210 RMK-260 RMK-300	214	178	240	187	44	6
	JS-500	RMK-400 RMK-500 RMK-630	278	203	305	248	63	6

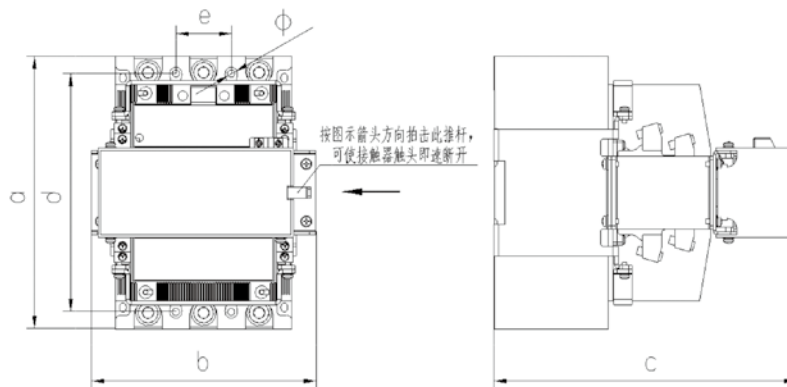

### 操作方式

配置JS锁扣装置的接触器请按下列原理图连接控制电路，操作方式与普通的接触器一样。配置有JS锁扣装置的接触器一般情况下接通和断开共用同一相同电压的控制电源（如下图所示）。

- K-接触器
- JS-锁扣装置
- S1-接通按钮
- S0-断开按钮

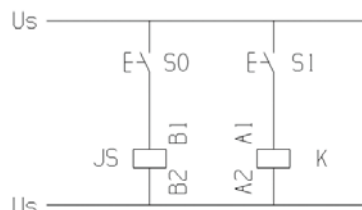

### 订货方式

JS锁扣装置不单独供货。必须与相应规格的接触器配置后供货。

订货时不必将JS的规格列出，只要确定接触器的型号规格，线圈电压，最后再+JS，即可得到一台配置有JS装置的接触器。

例：选用配置JS装置的RMK-300，线圈220V50Hz 5台

订货：RMK-300+JS, 220V50Hz 5台

### 辅助触头电压电流规格

外形	辅助触头代号	Ith A	Ui V	Ue V		Ie A		触头的种类	接触器可配置的 辅助触头状况
				交流	直流	交流	直流		
	CK10 CK01	10	690	127	48	4	4	CK10—常开 CK01—常闭	RMK-9~RMK-110可附装 4个CK10或CK01
				220	60	4	2.5		
				380	110	3	1.5		
				660	220	2	0.5		
	CK11A CK11B CK11C CK11Z	12	690	220	48	4	4	CK11A CK11B CK11C CK11Z 一常开一常闭	RMK-9~RMK-40特殊需要 时可配置1个CK11B;RMK- 50~RMK-110出厂时本体 上固定配置1个CK11C, 用户需要时可再添装1个 CK11C; RMK-145~RMK- 1000出厂时本体上固定配 置2个CK11Z,用户需要时可 在两侧共添装2个CK11A;
				380	60	3	2.5		
				500	110	2	1.5		
				660	220	2	0.5		

外形尺寸及安装尺寸

RMK-6

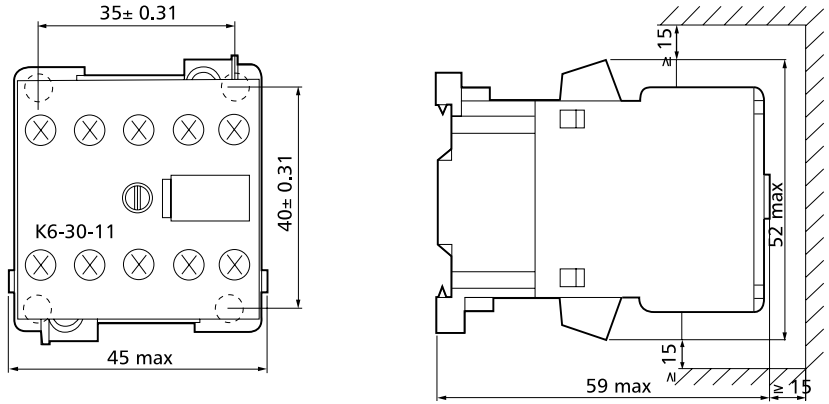

RMK-9  
RMK-12  
RMK-16

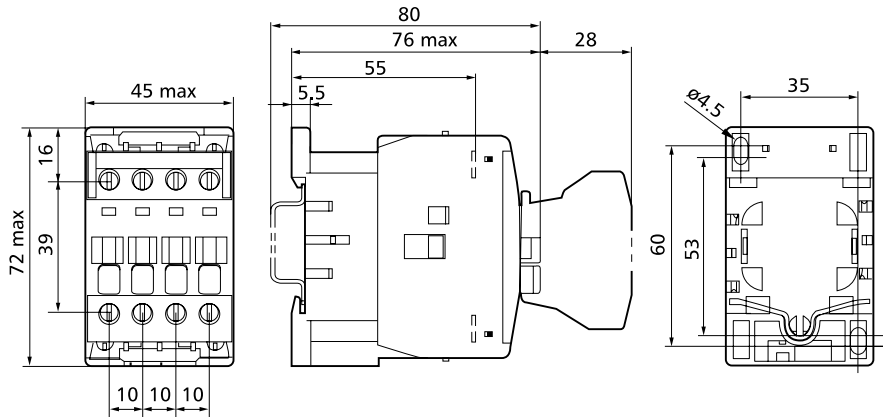

RMK-25

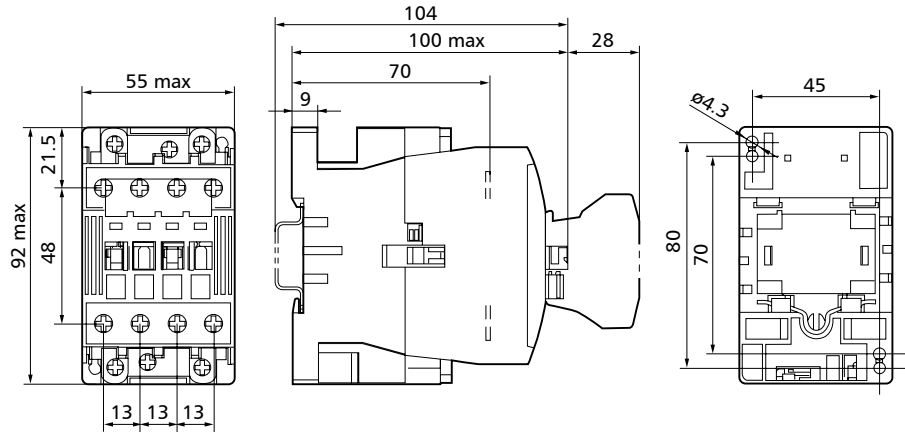

RMK-30  
RMK-40

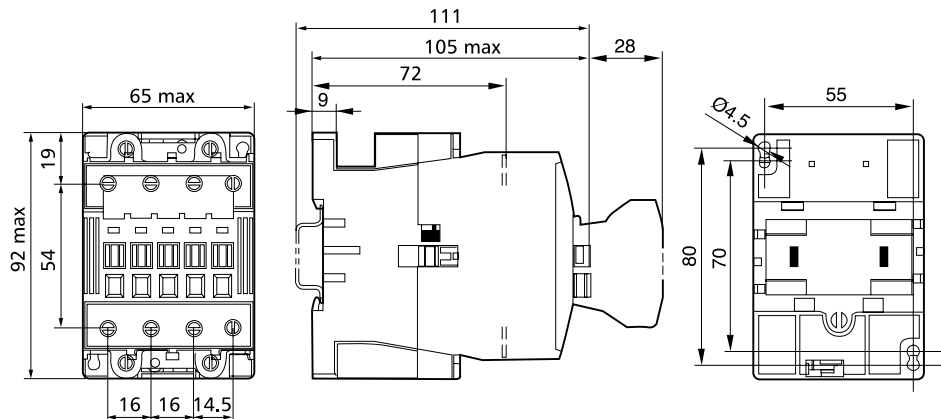

外形尺寸及安装尺寸

RMK-50

RMK-63

RMK-75

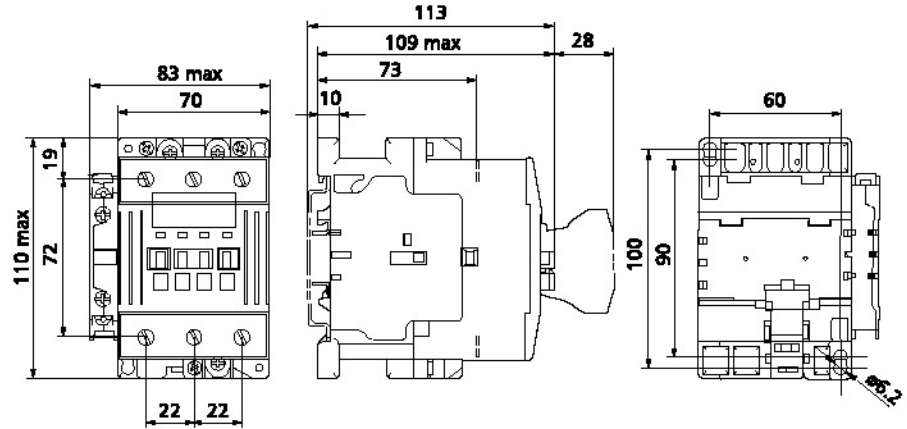

RMK-95

RMK-110

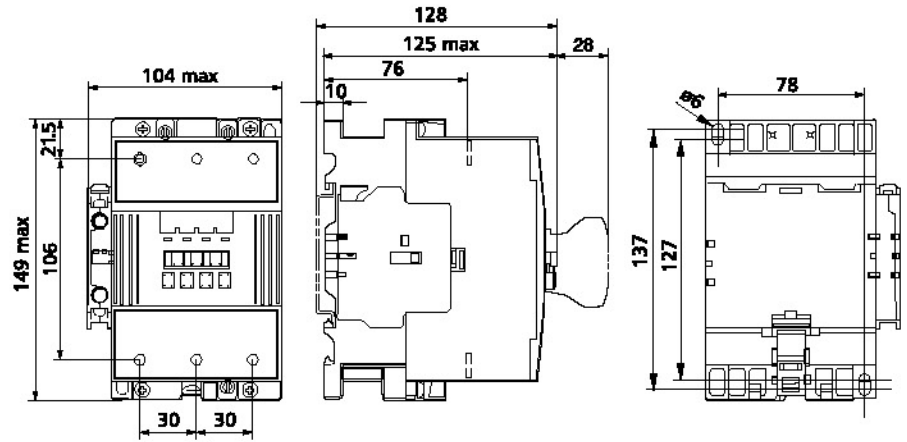

RMK-145

RMK-185

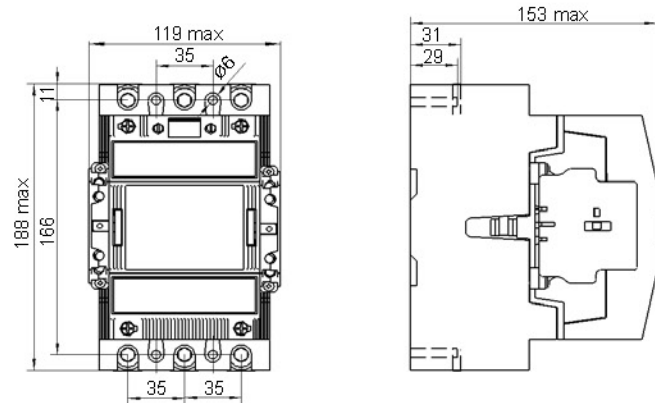

RMK-210

RMK-260

RMK-300

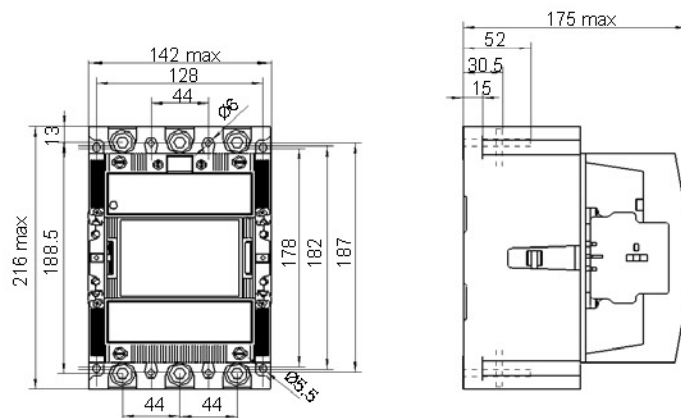

RMQ1

RMQ3

RMQ6

RMQ5

RMU1

RMK/RMKC/T

RMS1

RMD2

P1700



外形尺寸及安装尺寸

RMK-400  
RMK-500

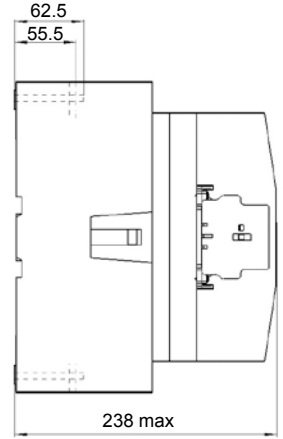
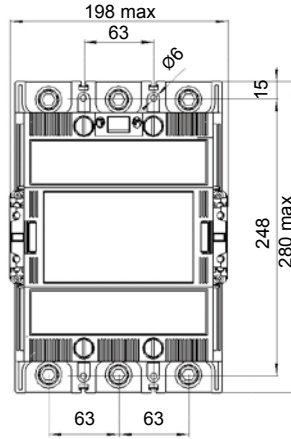

RMK-630

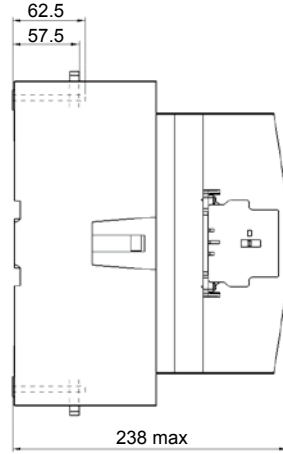
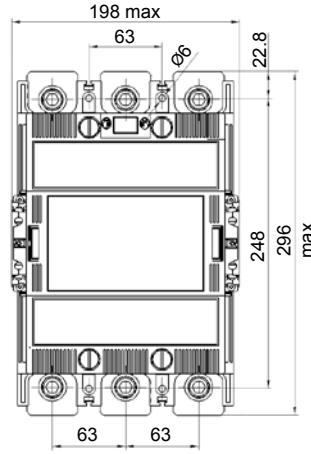

RMK-800  
RMK-1000

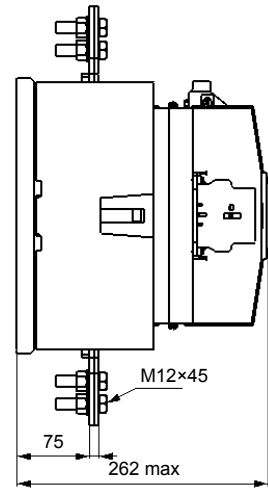
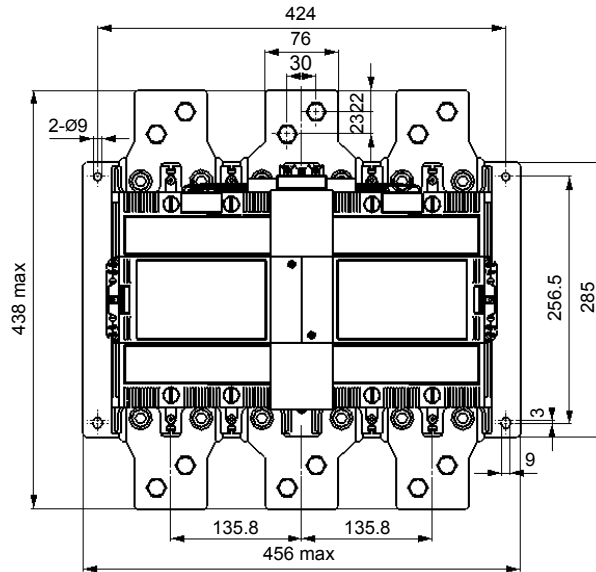

RMQ1

RMQ3

RMQ6

RMQ5

RMU1

RMK/RMKC/T

RMS1

RMD2

P1700



### 用途及特性

RMK-25C~RMK-95C系列切换电容器接触器(以下简称接触器)。该接触器用于交流50Hz、额定电压为380V电路中接通和分断电容器组，以调整用电系统的功率因数。接触器应具有抑制浪涌电流的能力，使接通时的浪涌电流峰值不大于额定工作电流的20倍，其中RMK-75C、RMK-95C接通时的浪涌电流峰值不大于额定工作电流的30倍。

RMK-25C~RMK-95C系列切换电容器接触器，是在RMK系列交流接触器产品上派生形成的，因此其技术性能指标除机械寿命外，其余技术性能均与RMK系列交流接触器同一电流规格的产品相同。RMK-25C~RMK-95C切换电容器接触器，可提供控制容量从15kvar至65kvar的六个规格的产品。因其容量覆盖面广，故能更好地满足用户的选择需要。产品外形美观、设计先进新颖，工作性能可靠，技术经济指标高，是补偿电容柜中不可缺少的元器件。

产品符合IEC60947-4-1和GB14048.4、GB14048.5等标准。

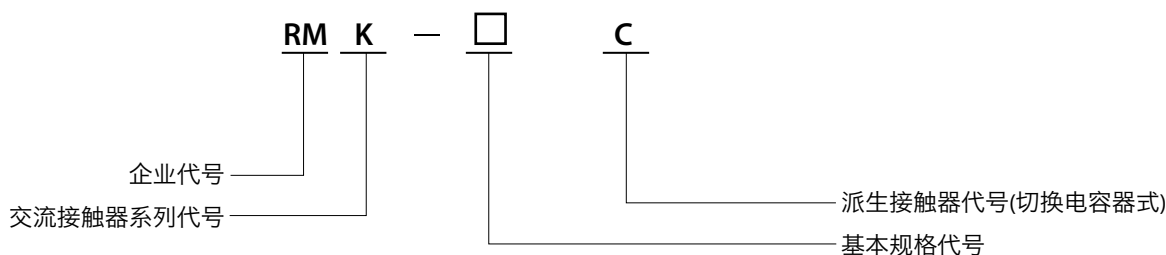

### 工作环境

- 海拔不超过2000m；
- 周围空气温度上限为+40℃，且24h内平均值不超过+35℃；周围空气温度下限为-5℃；
- 周围空气应是清洁的、不应有尘埃、烟灰、有害的气体和蒸汽或含盐污染；
- 空气相对湿度在最高温度为+40℃时不超过50%；在较低的温度下可允许有较高相对湿度，最湿月的平均最低温度不超过+25℃，该月的月平均最大相对湿度不超过90%，由于温度变化在产品上发生凝露的情况必须采取措施；
- 与垂直面的倾斜度不超过5°；
- 过电压类别为Ⅲ类。

与热过载继电器的配合

RMK-25C RMK-30C	RMK-50C RMK-63C RMK-75C	RMK-95C
T40	T70	T110
配装的辅助触头型号		
RMK-25C RMK-30C	RMK-50C RMK-63C RMK-75C	RMK-95C
CK11 B	CK11 C	

### 技术性能

型号	使用类别	Ui/V	Ith/A	Ie/A	额定控制容量/kvar	Ue/V
RMK-25C	AC-6b	690	55	32	15	380
RMK-30C			55	32	20	
RMK-50C			95	50	30	
RMK-63C			95	63	40	
RMK-75C			95	75	50	
RMK-95C			110	95	65	

RMK-25C  
RMK-30C

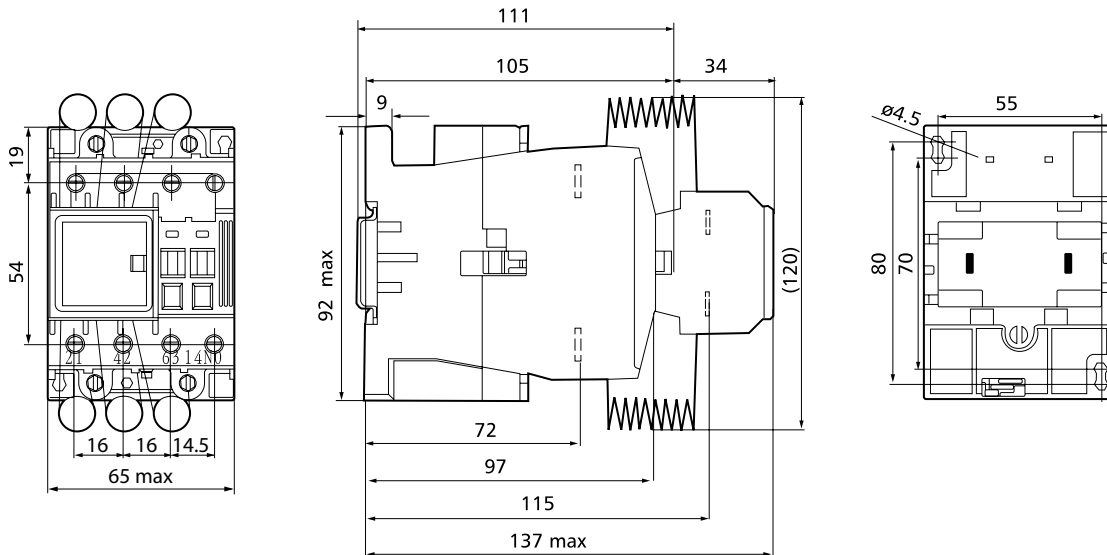

外形及安装尺寸

RMK-50C  
RMK-63C  
RMK-75C

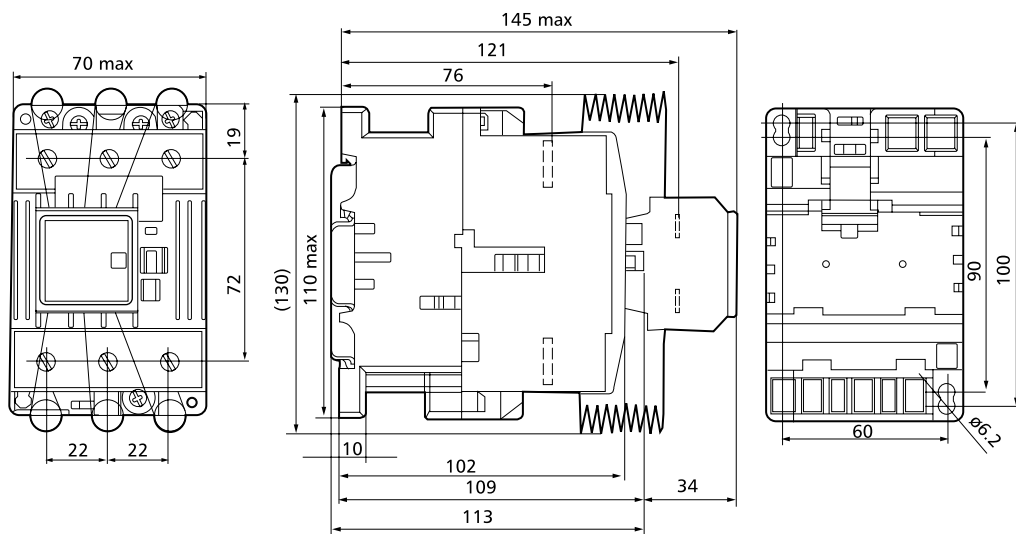

RMK-95C

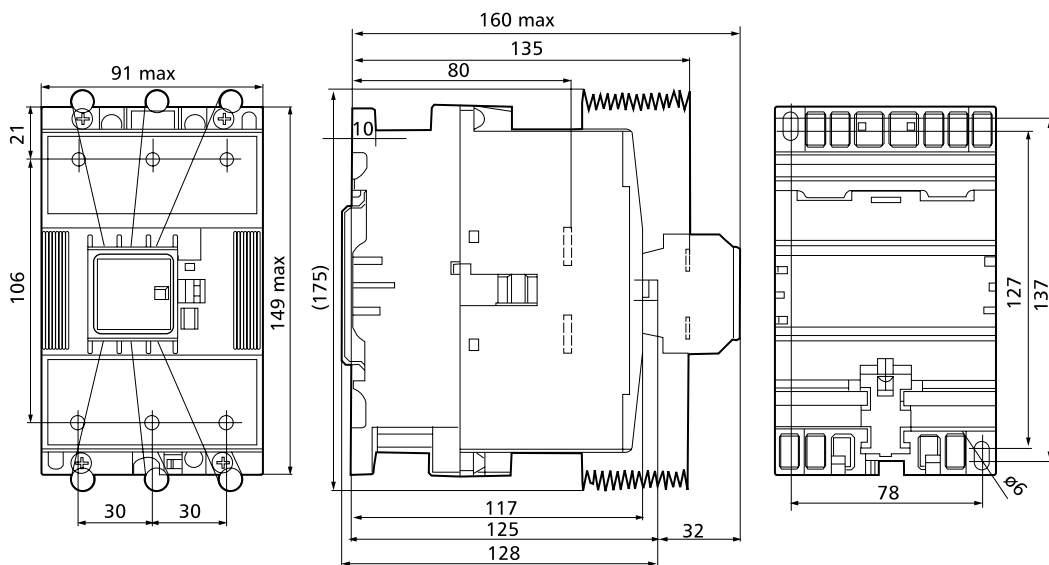

RMQ1

RMQ3

RMQ6

RMQ5

RMU1

RMK/RMKC/T

RMS1

RMD2

P1700

## 用途

T系列热过载继电器主要用于交流50或60赫兹，电压到660伏、电流到630安的电力线路中，一般用作三相感应电动机的过载与断相保护、常与交流接触器配合组成电磁起动器、也可单独使用。该系列热过载继电器符合GB14048.4等国家标准和IEC 60947-4-1等国际标准。

## 适用工作环境

1. 海拔高度不超过2000米;
2. 环境空气温度-5 ~ +40°C;
3. 大气相对湿度在周围空气温度最高为+40°C时不超过50%，在较低的温度下可以有较高的相对湿度，如在+25°C时可以允许90%的相对湿度，并考虑到因温度变化发生产品表面上的凝露。

## 安全须知

1. 热过载继电器的电流整定值应与所保护电机的额定电流一致。
2. 热过载继电器主电路连接导线的截面应与其额定电流相适应。具体要求见下表：

额定 电流 (A)	0 ~8	8 ~12	12 ~20	20 ~25	25 ~32	32 ~50	50 ~65	65 ~85	85 ~115	115 ~150	150 ~175	175 ~225	225 ~250	250 ~275	275 ~350	350 ~400	400 ~500	500 ~630
铜导线 截面积 (mm <sup>2</sup> )	1	1.5	2.5	4.0	6	10	16	25	35	50	70	95	120	150	185	240	150X2 或铜排 30X5X2根	185X2 或铜排 40X5X2根

3. 热过载继电器分组合式与独立式二种。组合式可与相应电流等级的B或RMK交流接触器直接组合使用；独立式可单独固定后与其它型号的同电流等级的交流接触器配合使用。

与RMK交流接触器的配合

制造厂推荐RMK交流接触器与T热过载继电器按下表配合使用。

RMK-6	RMK-9 RMK-12 RMK-16 RMK-25	RMK-30 RMK-40	RMK-50 RMK-63 RMK-75	RMK-95 RMK-110	RMK-145 RMK-185	RMK-210 RMK-260 RMK-300	RMK-400 RMK-500	RMK-630
T6	T20	T40	T70	T110	T200	T300	T500	T630

有关热过载继电器与B交流接触器的配合使用请参见B交流接触器样本。

综合参数

序号	项目	产品型号及技术数据							
		T6	T20	T40	T70	T110	T200	T300	T500
1	温度补偿范围(°C)	-5~+40							
2	断相保护装置	有							
3	操作频率(次/小时)	< 15							
4	电寿命	5000次							
5	复位方式	有手动或自动							

整定电流调节范围

T6	T20	T40	T70	T110	T200	T300	T500	T630
0.11~0.17	0.1~0.16	18~25	18~25	65~90	65~90	100~160	100~160	310~500
0.17~0.26	0.16~0.25	22~32	22~32	80~110	80~110	160~250	160~250	450~630
0.26~0.42	0.25~0.4	29~42	29~42	100~135	100~135	250~400	250~400	
0.42~0.65	0.4~0.63	36~52	36~52		110~150		310~500	
0.65~1.0	0.63~1.0		45~63		130~175			
0.85~1.3	1.0~1.4		60~80		150~200			
1.10~1.6	1.3~1.8							
1.35~2.0	1.7~2.4							
1.7~2.4	2.2~3.1							
2.2~3.2	2.8~4.0							
3.0~4.7	3.5~5.0							
4.0~6.3	4.5~6.5							
5.5~8.0	6.0~8.5							
7.5~10.5	7.5~11							
	10~14							
	13~19							
	18~25							
	24~32							

## 三相动作特性(+20°C)

序号	整定电流倍数	动作时间	试验条件
1	1.05	> 2 小时	冷态
2	1.2	< 2 小时	热态
3	1.5	< 2 分	热态
4	7.2	2秒<Tp≤10秒	冷态

注: Tp 为脱扣时间

## 断相动作特性(+20°C)

序号	整定电流倍数		动作时间	试验条件
	任意二相	第三相		
1	1	0.9	> 2 小时	冷态
2	1.15	0	< 2 小时	热态

## 温度补偿性能

序号	定电流倍数	动作时间	试验条件	周围空气温度
1	1	> 2 小时	冷态	+40°C
2	1.2	< 2 小时	热态	
3	1.05	> 2 小时	冷态	-5°C
4	1.3	< 2 小时	热态	

## 辅助触头参数

型号	T6	T20, T40, T70, T110, T200, T300, T500, T630	
辅助触头编号	95-96	95-96	97-98
额定绝缘电压 Ui	380	500	
约定发热电流 Ith	5	10	5
额定工作电流 Ie	220V	1.7	1.5
	380V	1.3	0.95
	500V	-	0.75
辅助触头形式	一常闭触头	电气上可分的一常开触头、一常闭触头	

T6、T20、T40、T70、T110、T200保护特性曲线图

T6

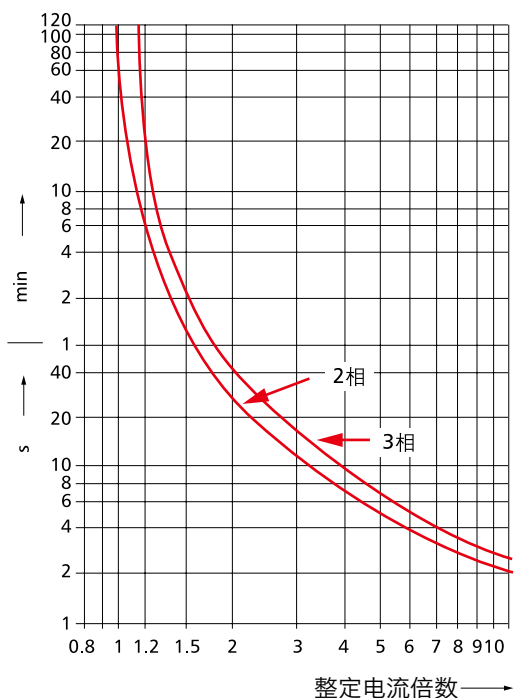

T20

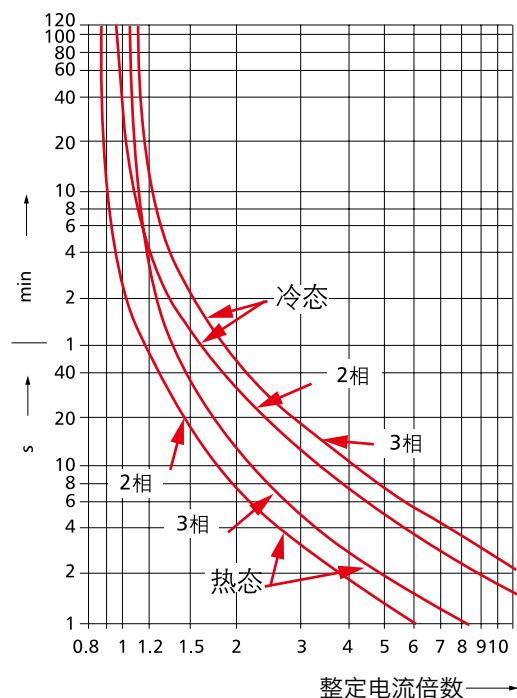

T40/70

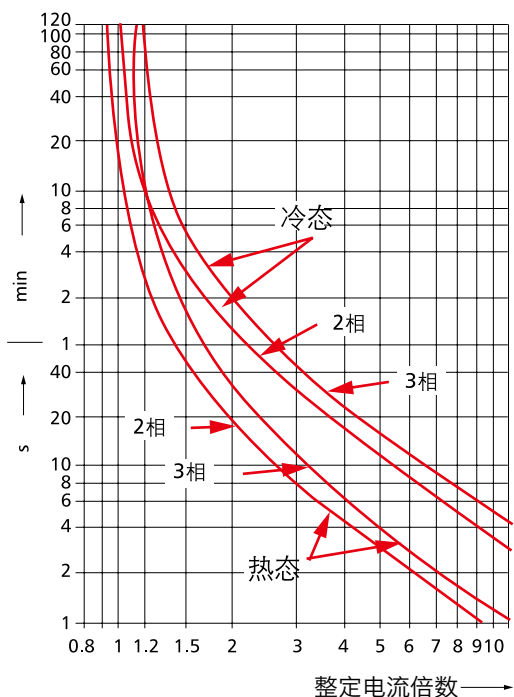

T110/T200

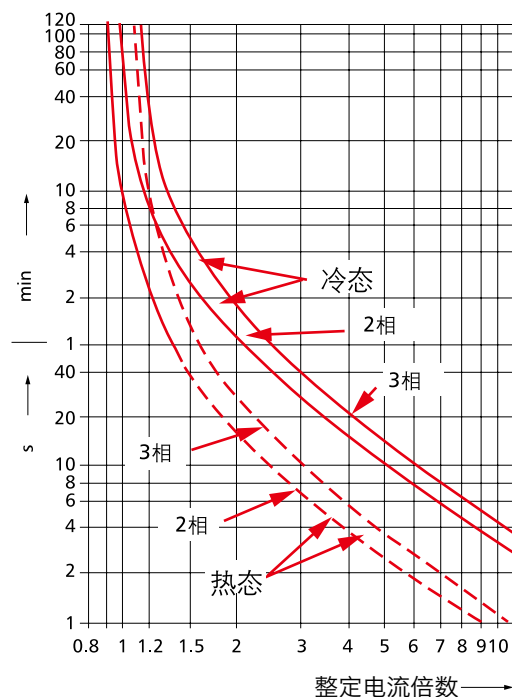

RMQ1

RMQ3

RMQ6

RMQ5

RMU1

RMK/RMKC/T

RMS1

RMD2

P1700



外形尺寸及安装尺寸



RMK-6+T6

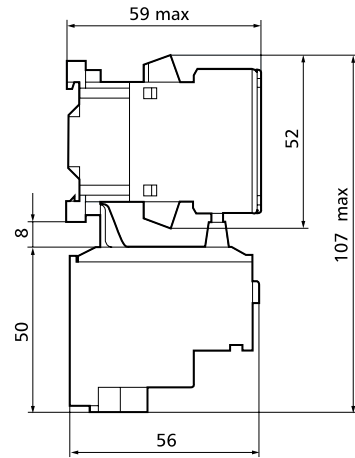
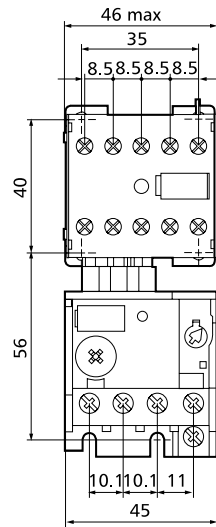

RMK-9  
RMK-12+T20  
RMK-16

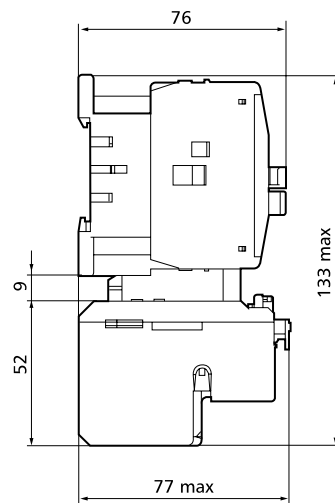
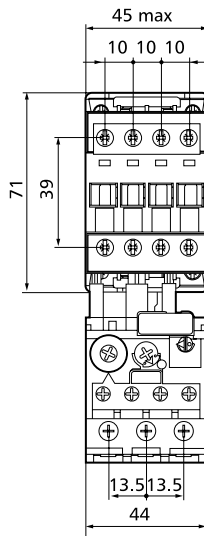

RMK-25+T20

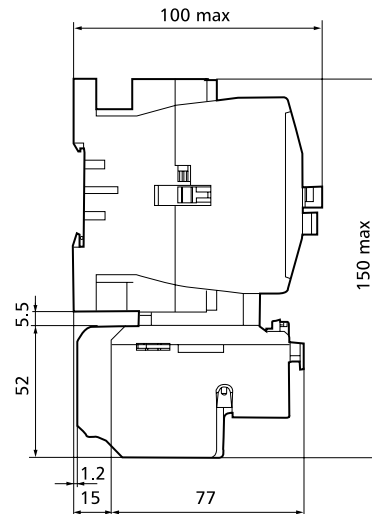
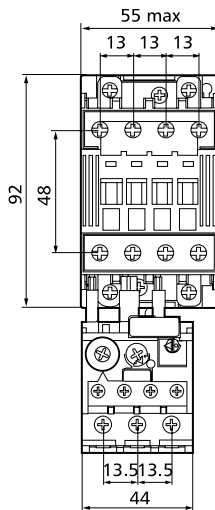

外形尺寸及安装尺寸



RMK-30+T40  
RMK-40

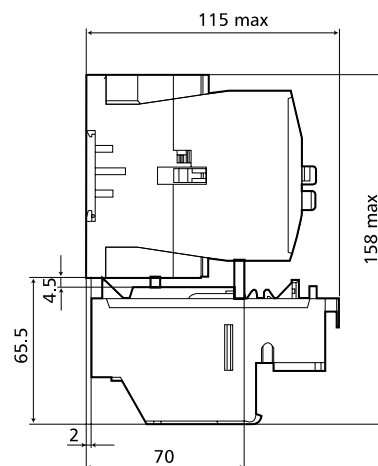
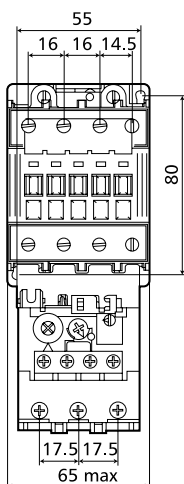

RMK-50  
RMK-63+T70  
RMK-75

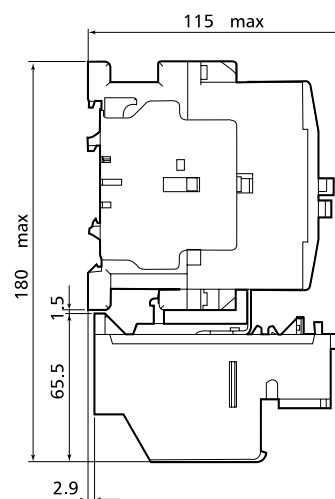
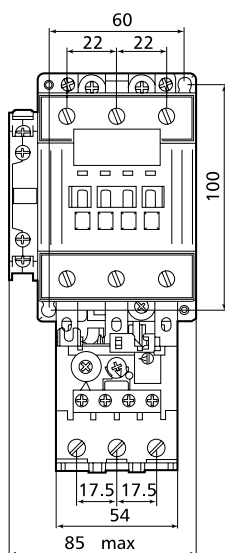

RMK-95+T110  
RMK-110

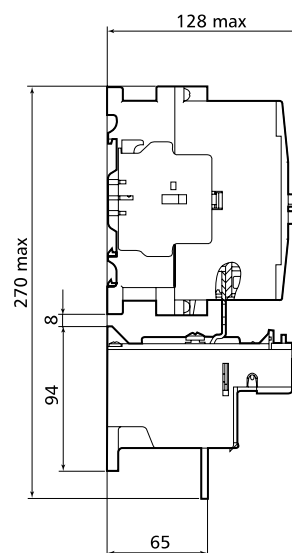
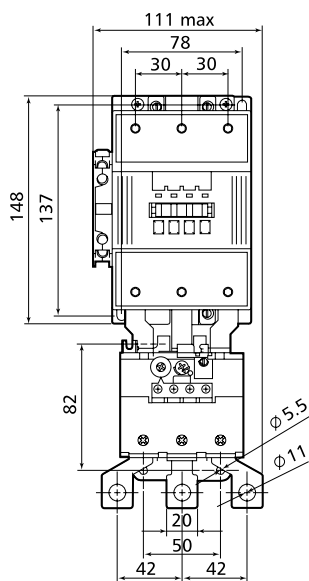

RMQ1

RMQ3

RMQ6

RMQ5

RMU1

RMK/RMK/T

RMS1

RMD2

P1700

外形尺寸及安装尺寸



RMK-145+T200  
RMK-185

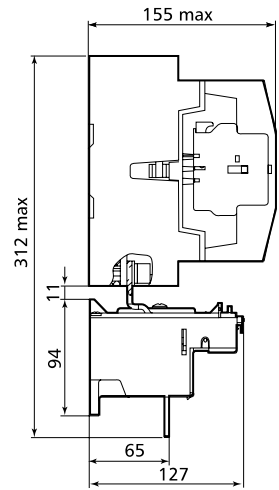
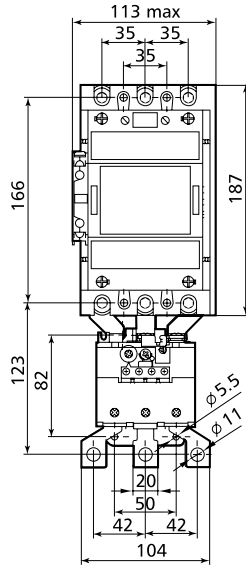

RMK-210  
RMK-260+T300  
RMK-300

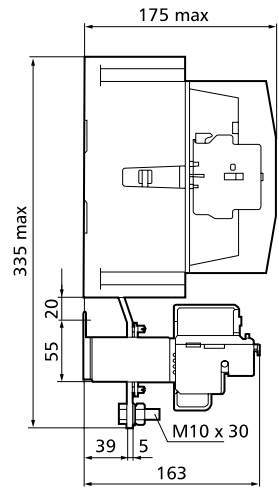
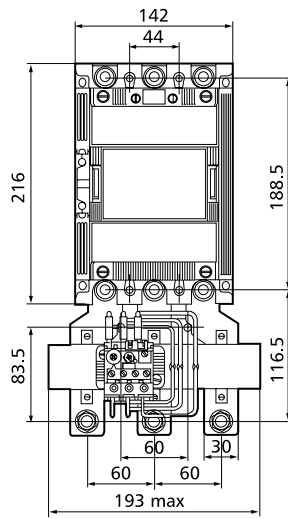

RMK-400+T500  
RMK-500

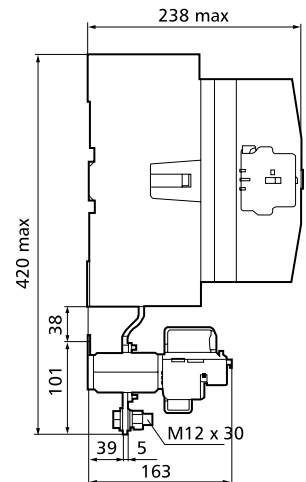
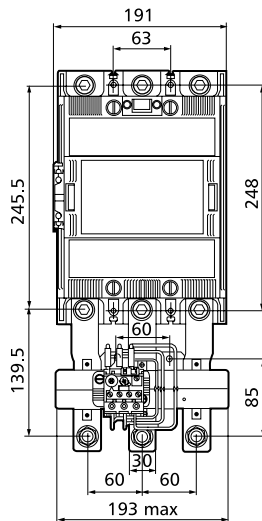

外形尺寸及安装尺寸



RMK630+T630

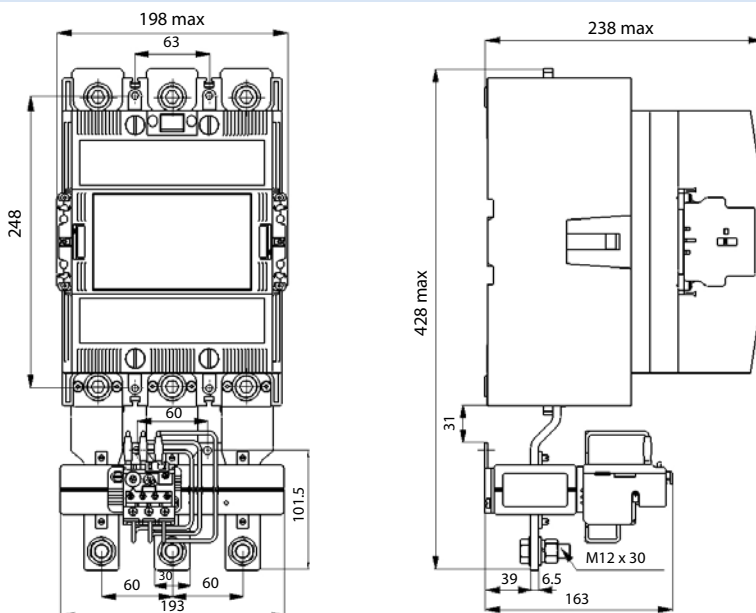

T20

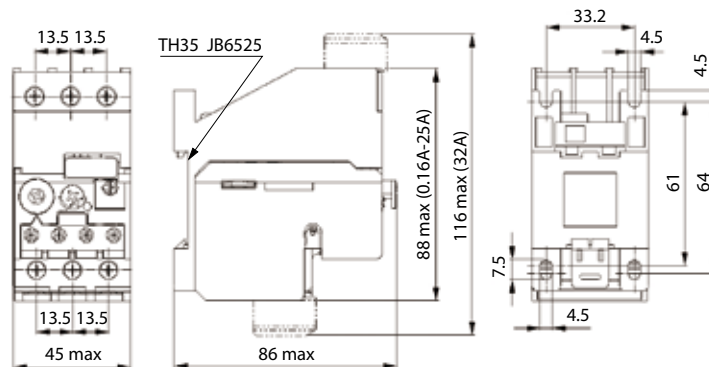

T70

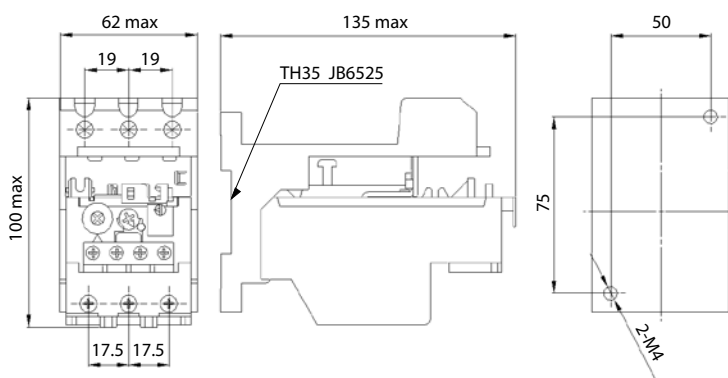

- RMQ1
- RMQ3
- RMQ6
- RMQ5
- RMU1
- RMK/RMKC/T
- RMS1
- RMD2
- P1700

外形尺寸及安装尺寸



T200

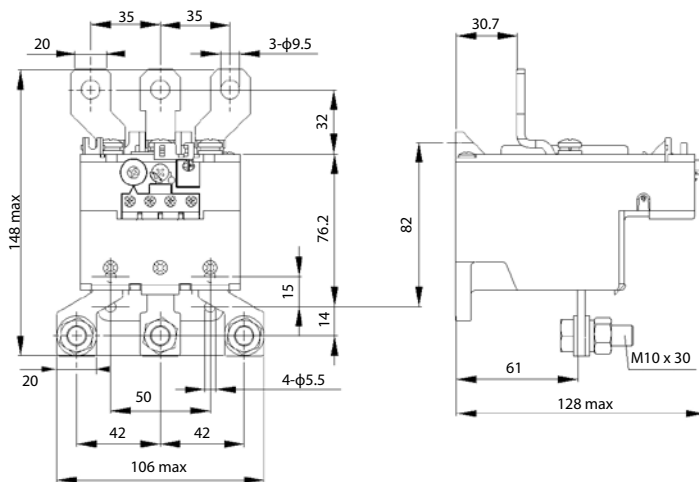

T500

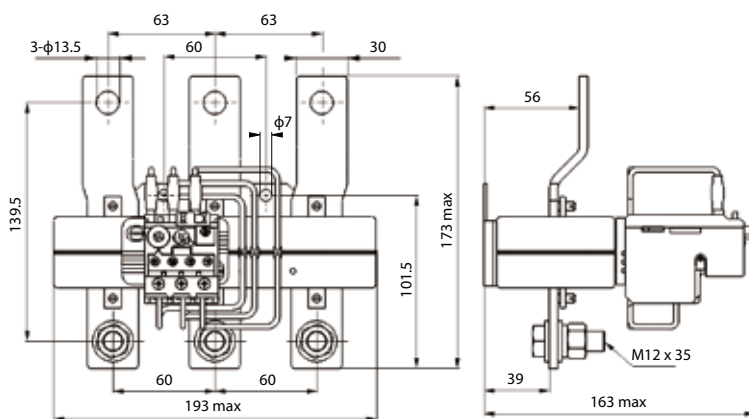

订货单格式

T系列热过载继电器订货规范 (请在□上直接填写数量)

型号	T6	T20	T40	T70	T110	T200	T300	T500	T630	
整定电流范围A	0.11~0.17 <input type="checkbox"/>	0.10~0.16 <input type="checkbox"/>	18~25 <input type="checkbox"/>	18~25 <input type="checkbox"/>	65~90 <input type="checkbox"/>	65~90 <input type="checkbox"/>	100~160 <input type="checkbox"/>	100~160 <input type="checkbox"/>	310~500 <input type="checkbox"/>	
	0.17~0.26 <input type="checkbox"/>	0.16~0.25 <input type="checkbox"/>	22~32 <input type="checkbox"/>	22~32 <input type="checkbox"/>	80~110 <input type="checkbox"/>	80~110 <input type="checkbox"/>	160~250 <input type="checkbox"/>	160~250 <input type="checkbox"/>	450~630 <input type="checkbox"/>	
	0.26~0.42 <input type="checkbox"/>	0.25~0.40 <input type="checkbox"/>	29~42 <input type="checkbox"/>	29~42 <input type="checkbox"/>	100~135 <input type="checkbox"/>	100~135 <input type="checkbox"/>	250~400 <input type="checkbox"/>	250~400 <input type="checkbox"/>		
	0.42~0.65 <input type="checkbox"/>	0.40~0.63 <input type="checkbox"/>	36~52 <input type="checkbox"/>	36~52 <input type="checkbox"/>		110~150 <input type="checkbox"/>		310~500 <input type="checkbox"/>		
	0.65~1.00 <input type="checkbox"/>	0.63~1.00 <input type="checkbox"/>		45~63 <input type="checkbox"/>		130~175 <input type="checkbox"/>				
	0.85~1.30 <input type="checkbox"/>	1.0~1.4 <input type="checkbox"/>		60~80 <input type="checkbox"/>		150~200 <input type="checkbox"/>				
	1.1~1.6 <input type="checkbox"/>	1.3~1.8 <input type="checkbox"/>								
	1.35~2.00 <input type="checkbox"/>	1.7~2.4 <input type="checkbox"/>								
	1.7~2.4 <input type="checkbox"/>	2.2~3.1 <input type="checkbox"/>								
	2.2~3.2 <input type="checkbox"/>	2.8~4.0 <input type="checkbox"/>								
	3.0~4.7 <input type="checkbox"/>	3.5~5.0 <input type="checkbox"/>								
	4.0~6.3 <input type="checkbox"/>	4.5~6.5 <input type="checkbox"/>								
	5.5~8.0 <input type="checkbox"/>	6.0~8.5 <input type="checkbox"/>								
	7.5~10.5 <input type="checkbox"/>	7.5~11 <input type="checkbox"/>								
		10~14 <input type="checkbox"/>								
		13~19 <input type="checkbox"/>								
		18~25 <input type="checkbox"/>								
	24~32 <input type="checkbox"/>									
安装方式	组合式	与RMK系列产品配合使用								
	独立式	×	√	×	√	×	√	×	√	√
插入支座 (背包或接线座)		×	<input type="checkbox"/>	×	<input type="checkbox"/>	×	×	×	×	×

- 订货须知: 1) “×”标注该型号无独立式产品。“√”标注该型号有独立式产品。  
 2) 如订购独立式产品: 先选择型号和整定电流范围填写数量, 再选择对应型号的插入支座填写数量。  
 T200、T500、T630无插入支座, 使用时按安装使用说明书要求。  
 如订购组合式产品: 只要选择型号和整定电流范围填写数量。